

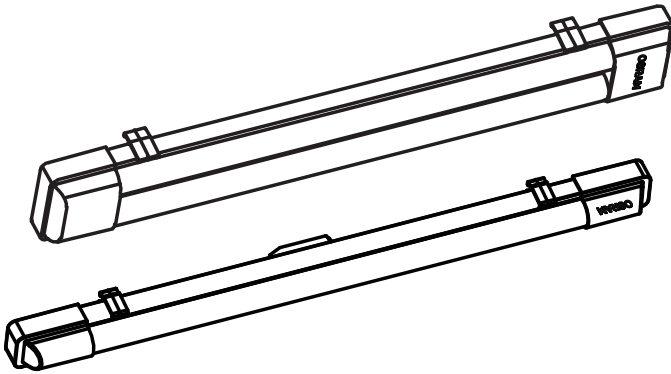

# LED SHIFT BATTEN



	EAN	W	lm light source	lm output	K	⊖ (°C)	V-	mA	Hz	DF	PF	▽ (°)	
LED SHIFT BATTEN 60CM 12W CCT BK	4099854600951	12	1800	1440	3000/4000	-20...+40	220-240	86	50/60	>0.7	>0.5	150	50000
LED SHIFT BATTEN 60CM 24W CCT BK	4099854600975	24	3600	2880	3000/4000	-20...+40	220-240	180	50/60	>0.7	>0.5	135	50000
LED SHIFT BATTEN 120CM 24W CCT BK	4099854600999	24	3600	2880	3000/4000	-20...+40	220-240	180	50/60	>0.7	>0.5	150	50000



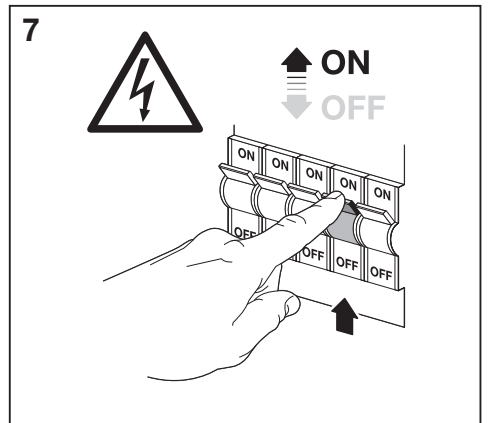
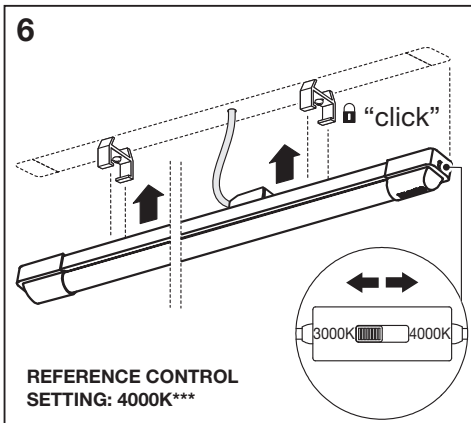
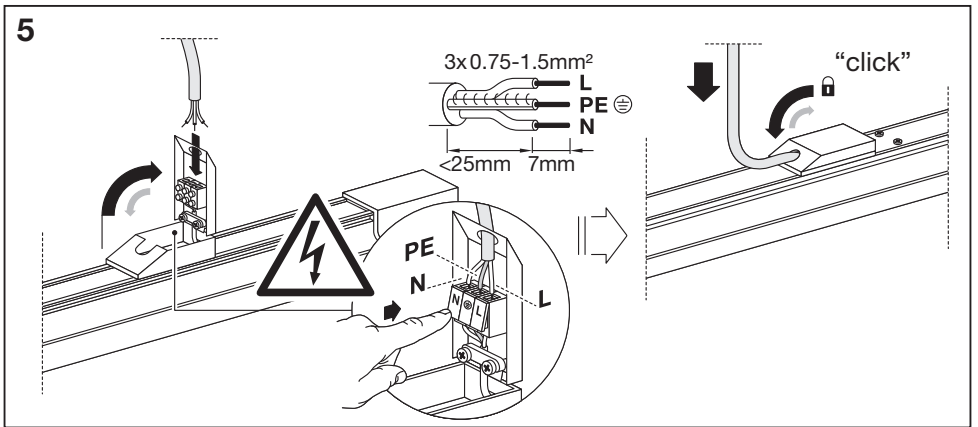
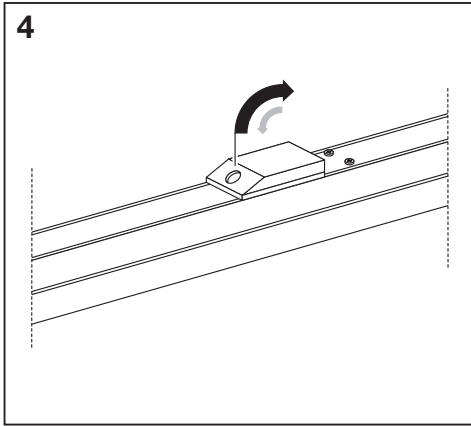

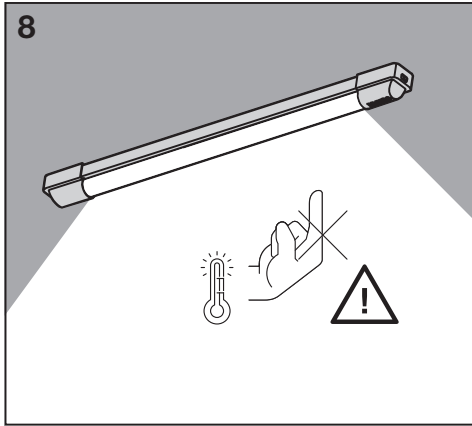

EAN	n			<b>ENERGY</b> * X =	
<b>LED SHIFT BATTEN 60CM 12W CCT BK</b>	4099854600951	1	AC82443		D
<b>LED SHIFT BATTEN 60CM 24W CCT BK</b>	4099854600975	2	AC82443		D
<b>LED SHIFT BATTEN 120CM 24W CCT BK</b>	4099854600999	1	AC82445		D

\* Ⓞ Dieses Produkt enthält eine Lichtquelle der Energieeffizienzklasse <X>. Ⓞ This product contains a light source of energy efficiency class <X>. Ⓞ Ce produit contient une source lumineuse de classe d'efficacité énergétique <X>. Ⓞ Questo prodotto contiene una sorgente luminosa di classe di efficienza energetica <X>. Ⓞ Este producto contiene una fuente luminosa de la clase de eficiencia energética <X>. Ⓞ Este produto contém uma fonte de luz da classe de eficiência energética <X>. Ⓞ Το προϊόν αυτό περιέχει φωτεινή πηγή της τάξης ενεργειακής απόδοσης <X>. Ⓞ Dit product bevat een lichtbron van energie-efficiëntieklasse <X>. Ⓞ Denna produkt innehåller en ljuskälla med energieeffektivitetsklass <X>. Ⓞ Tämä tuote sisältää valonlähteen, jonka energiatehokkuusluokka on <X>. Ⓞ Dette produktet inneholder en lyskilde med energieffektivitetsklasse <X>. Ⓞ Dette produkt indeholder en lyskilde i energieffektivitetsklasse <X>. Ⓞ Tento výrobek obsahuje světelný zdroj s třídou energetické účinnosti <X>. Ⓞ Данный продукт содержит энергосберегающий источник света (класса <X>). Ⓞ Ez a termék egy <X> energiatételeknyiségű osztályú fényforrást tartalmaz. Ⓞ Ten produkt zawiera źródło światła o klasie efektywności energetycznej <X>. Ⓞ Tento výrobek obsahuje světelný zdroj třídy energetické účinnosti <X>. Ⓞ Ta izdelek vsebuje svetlobni vir razreda energetske učinkovitosti <X>. Ⓞ Bu ürün, enerji verimliliği sınıfında bir ışık kaynağı içerir <X>. Ⓞ Ovaj proizvod sadržava izvor svetlosti klase energetske učinkovitosti <X>. Ⓞ Acest produs conține o sursă de lumină cu clasa de eficiență energetică <X>. Ⓞ Този продукт включва светлинен източник с клас на енергийна ефективност <X>. Ⓞ Toode sisaldab energiatõhususe klassi <X> valgusallikat. Ⓞ Siame gaminyje yra šviesos šaltinis, kurio energijos vartojimo efektyvumo klasė <X>. Ⓞ Si s ražojums satur gaismas avotu, kura energoefektivitātes klase ir <X>. Ⓞ Ovaj proizvod sadrži izvor svetlosti klase energetske efikasnosti <X>. Ⓞ Цей виріб містить джерело світла класу енергоефективності <X>. Ⓞ Бул өнімде <X> энергия тиімділігі класының жарық көзі бар.

\*\* Ⓞ Eignung der Wand/Decke prüfen. Wenn Sie sich nicht sicher sind, lassen Sie sich beraten Ⓞ Check wall/ceiling for suitability. If uncertain, seek professional advice Ⓞ Vérifiez l'adéquation du mur/plafond. En cas d'incertitude, demandez conseil à un professionnel Ⓞ Controllare l'idoneità della parete o del soffitto. In caso di dubbi, consultare un professionista Ⓞ Compruebe la idoneidad de la pared o techo. Si no está seguro, busque asesoramiento profesional Ⓞ Verifique a adequação da parede/teto. Se não tiver a certeza, procure aconselhamento profissional Ⓞ Ελέγξτε τον τοίχο/την οροφή ως προς την καταλληλότητα. Σε περίπτωση αμφιβολίας, ζητήστε επαγγελματική συμβουλή Ⓞ Controleer wand/plafond op geschiktheid. Als u niet zeker bent, vraag dan professioneel advies Ⓞ Kontrollera vägg/tak för lämplighet. Om du är osäker, sök professionell rådgivning Ⓞ Tarkista seinän/katon sopivuus. Jos olet epävarma, kysy neuvoa ammattilaiselta Ⓞ Sjekkk om veggens/taket egner seg. Oppsøk profesjonell rådgivning dersom du er usikker Ⓞ Kontrollér væg/loft for egnethed. Hvis du er usikker, skal du søge professionel rådgivning Ⓞ Zkontrolujte vhodnost stěny/stropu. Pokud si nejste jisti, vyhleďte odbornou radu Ⓞ Проверьте стену/потолок на пригодность. Если у вас есть сомнения, обратитесь за профессиональной консультацией Ⓞ Ellenőrizze a fal/mennyezet alkalmaságát. Ha bizonytalan, kérjen szakszerű tanácsot Ⓞ Sprawdź, czy ściana/sufit nadają się do montażu. W razie wątpliwości zasięgnij porady wykwalifikowanej osoby Ⓞ Skontrolujte vhodnosť steny/stropu. Ak si nie ste istí, vyhľadajte odbornú pomoc Ⓞ Preverite primernost stene/stropa. Če niste prepričani, poiščite nasvet strokovnjaka Ⓞ Duvann/tavanin uygun olup olmadığını kontrol edin. Emin değilseniz uzman bir kişiden destek alın Ⓞ Proverite prikladnost zida/stropa. Ako niste sigurni, potražite stručni savjet Ⓞ Verificati dacă perețele/tavanul este adecvat. În caz de incertitudine, solicitați consultanță de specialitate Ⓞ Проверете пригодността на стената/тавана. Ако не сте сигурни, потърсете професионален съвет Ⓞ Kontrolli seinale/lakke sobivust. Kahtluse korral küsi professionaalilt nõu Ⓞ Patkinkite seinlos/tubu tinkamusta. Jei kyla abejonių, kreipkitės į specialistą Ⓞ Pārbaudiet sienu/griestu piemērotību. Neskaidrību gadījumā meklējiet profesionālu padomu Ⓞ Proverite pogodnost zida/plafona. Ako niste sigurni, potražite stručni savet Ⓞ Перевірте відповідність стіни/стелі. Якщо ви не впевнені, зверніться за професійною консультацією Ⓞ Қабырғаның/табенің жарамдылығын тексеріңіз. Егер сенімді болмасаңыз, кәсіби кеңеске жүгініңіз

\*\*\* Ⓞ Referenzkontrollinstellung Ⓞ Réglage de la commande de référence Ⓞ Impostazione controllo di riferimento Ⓞ Configuración de control de referencia Ⓞ Configuração de controlo de referência Ⓞ Ρύθμιση χειρισμού αναφοράς Ⓞ Referenzbestimmungseinstellung Ⓞ Inställning för referenskontroll Ⓞ Vertaillusetus Ⓞ Referansekontrollinstilling Ⓞ Referenckontrolindstilling Ⓞ Nastavení referenčního ovládaní Ⓞ Referencia vezetés beállításá Ⓞ Ustawienie kontroli wartości odniesienia Ⓞ Nastavenie referenčného ovládania Ⓞ Nastavitev referenčnega nadzora Ⓞ Referans kontrol ayarı Ⓞ Referentna kontrolna postavka Ⓞ Setare control de referință Ⓞ Настройка на референтния контрол Ⓞ Võrdluskontrolli seadistus Ⓞ Etaloninio valdymo nustatymas Ⓞ Atsauces vadības iestatījums Ⓞ Postavka kontrole reference Ⓞ Налаштування еталонного контролю

**FR**
  
**Cet appareil et ses accessoires se recyclent**
  
**À DÉPOSER EN MAGASIN**
  
**À DÉPOSER EN DÉCHÈTERIE**
  
**Points de collecte sur [www.quefairedemesdechets.fr](http://www.quefairedemesdechets.fr)**



**LEDVANCE SASU**  
 CQM, 5 rue d'Altorf  
 67120 Molsheim France  
[www.ledvance.com](http://www.ledvance.com)

Ⓒ LEDVANCE Ltd, Sterling House,  
 810 Mandarin Court, Warrington,  
 Cheshire, WA1 1GG, United Kingdom

G11236742  
 23.05.2025